

TDAVIT™

➤ Guía de ensamblaje y funcionamiento

> Contenido

Funcionamiento correcto 4

Uso previsto
Inspección antes del funcionamiento inicial
Inspección antes de comenzar el trabajo
Capacidad máxima
Rango de temperatura
Notas para el funcionamiento correcto
Descargo de responsabilidad
Advertencia
Protección de caídas
Notas adicionales para el funcionamiento correcto
Advertencia

Inspección y mantenimiento 7

Inspecciones regulares
Mantenimiento y reparación
Almacenamiento y transporte
Bases
Instalación de las bases
Requisitos mínimos de montaje
Verificación de la instalación

ATEX 10

ATEX
Clasificación [zona 2]
Clasificación [zona 1]
Formación de chispas
Electricidad estática
Inspección, mantenimiento y reparación

Instrucciones de ensamblaje 12

Variantes y opciones 15

Dimensiones 24

Calidad y seguridad 28

Regulaciones, Estándares y Directivas
Acreditaciones
Conformité Européenne [CE] y UK Conformity Assessed [UKCA]
Pruebas
Idioma
DPI del producto

Etiquetado de productos 30

Registro de inspección 31

Ligero. Portátil. **Seguro.**

Lea atentamente las siguientes instrucciones y notas de orientación antes de utilizar o manejar el sistema. Contienen información importante sobre cómo manejar y utilizar el sistema de manera segura y eficiente, evitando el peligro, reduciendo los costos de reparación y el tiempo de inactividad, y aumentando la fiabilidad y la vida útil del sistema.

Se refieren a los siguientes aspectos:

- Funcionamiento, incluida la preparación, la solución de problemas durante el funcionamiento y la limpieza
- Mantenimiento, inspección y reparación
- Transporte

Es responsabilidad del usuario final adherirse a las normas y legislación de salud y seguridad y prevención de accidentes vigentes en sus respectivos países y en cualquier región en la que se utilice el sistema. También es necesario contar con un plan de rescate en caso de una emergencia que pudiera ocurrir durante el trabajo. Este documento debería formar parte de la evaluación de riesgos y declaración de método que se requiere para cada levantamiento.

➤ Funcionamiento correcto

Uso previsto

Este producto está destinado a ser utilizado para el levantamiento de materiales, o el levantamiento de personas siempre que no haya riesgo de caída.

Este producto proporciona un punto de anclaje de seguridad en la columna para la prevención de caídas de la persona que opera el brazo de grúa solamente.

Se espera que todos los usuarios de este producto tengan las capacidades médicas y físicas necesarias, estén plenamente capacitados y sean competentes en su ensamblaje y uso seguros.

Inspección antes del funcionamiento inicial

Cada producto debe ser inspeccionado antes de su funcionamiento inicial por una persona competente para garantizar que la estructura es segura y que no ha sido dañada por un ensamblaje, transporte o almacenamiento incorrectos.

Inspección antes de comenzar el trabajo

Antes de comenzar el trabajo, se debe verificar el ensamblaje del producto y todos los componentes que soportan la carga para detectar defectos visuales según la lista de inspección de la página 31.

Capacidad máxima

Levantamiento de materiales: Este producto está diseñado para levantar y bajar cargas hasta su capacidad nominal. No exceda la capacidad indicada en el producto.

Levantamiento de personal: Al levantar personas, el límite de carga total se reduce a la mitad para proporcionar un mayor factor de seguridad. También hay que tener en cuenta la capacidad máxima permitida por el cabestrante/accesorio de personal utilizado junto con el producto.

Si este producto se va a utilizar para levantar o bajar a una persona cuando hay riesgo de caída, debe utilizarse una línea secundaria/unidad de protección de caídas conectada a una estructura separada que cumpla con los requisitos de la Subparte M de OSHA 1926.

Solo los polipastos de cadena con una capacidad de hasta 1000 kg son adecuados para este producto. La estructura ha sido diseñada para tener en cuenta el peso de un polipasto de cadena estándar pero, si se utiliza un dispositivo con un peso adicional significativo, este debe estar en la capacidad total. También se debe tener cuidado al utilizar cualquier dispositivo de levantamiento que no sea un polipasto de cadena manual, en caso de que los efectos dinámicos de esto reduzcan la capacidad general del brazo de grúa. Los representantes de REID Lifting pueden proporcionar asesoramiento adicional sobre esto si es necesario.

Tenga en cuenta que el alcance máximo se consigue cuando el brazo de grúa se utiliza a aproximadamente el 75% de su capacidad máxima.

Rango de temperatura

Este producto puede funcionar en temperaturas ambiente secas entre -20°C y +55°C. Consulte a su proveedor en caso de condiciones de trabajo extremas. Si se usan en condiciones de humedad y bajo cero, las características de los dispositivos de protección de caídas pueden cambiar.

Notas para el funcionamiento correcto

- Recomendamos el uso de dispositivos de detección de carga o de protección contra sobrecargas en todos los dispositivos de levantamiento.
- En la evaluación de riesgos y declaración de método se deben considerar todos los factores que puedan suponer una carga adicional para el sistema durante las operaciones de levantamiento.
- Para todas las aplicaciones deben utilizarse cabrestantes y placas de conexión adecuadas y con la clasificación apropiada.
- Tenga cuidado al transportar y almacenar el sistema para evitar daños.
- Realice el ensamblaje solo según las instrucciones (asegúrese de que todos los pernos estén presentes y ajustados correctamente según las instrucciones).
- Recomendamos utilizar guantes de protección cuando se utiliza el equipo.

- › Conecte el polipasto solo al punto de levantamiento dedicado, asegurándose de que esté conectado de manera que no ponga al usuario a peligro por el polipasto, la cadena o la carga.
- › No permita que la carga se balancee.
- › Para evitar el tirón lateral, la bajada y el levantamiento solo deben realizarse cuando la cadena de carga forma una línea recta y vertical entre la carga y el punto de unión de levantamiento (véase la figura A).

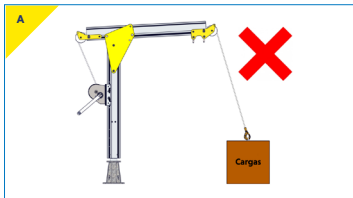

- › No ensamble el brazo de grúa en bases no aprobadas.
- › No use el brazo de grúa si el eje del perno universal no está bien asentado en la base.
- › No utilice el brazo de grúa si no gira libremente en el rodamiento o si la brida inferior está obstruida de alguna manera, impidiendo la rotación libre del brazo de grúa.

- › Coloque el producto en su base de montaje en un lugar seguro donde no exista riesgo de caer en el área de peligro o de levantamiento.
- › Solo se debe fijar la carga a los puntos de levantamiento en el cabezal o el cable del cabrestante.
- › Si el brazo de grúa va a ser usado en atmósferas especiales, contacte a su proveedor.

Descargo de responsabilidad

- › Las bases y extensiones de REID Lifting han sido diseñados, desarrollados y probados para su uso seguro con equipos REID y forman una parte clave de la integridad del sistema total.
- › Todas las bases tienen un momento máximo basado en el ajuste de alcance máximo del brazo de grúa, y la instalación de la base y las pruebas de verificación realizadas.
- › Si se utilizan bases de terceros no estándar, la Declaración de conformidad e incorporación de REID Lifting y la garantía de los productos ya no son válidas y el sistema pasa a ser responsabilidad del cliente.

Advertencia

- › El equipo no debe utilizarse fuera de sus limitaciones, o para cualquier otro propósito que no sea aquel para el que está destinado.
- › No levante ni transporte cargas mientras el personal permanezca en la zona de peligro.
- › No permita que el personal pase por debajo de una carga suspendida.
- › Nunca deje una carga suspendida desatendida.
- › Sea consciente de los peligros al configurar/plegar, como atraparse los dedos en las piezas giratorias.
- › Sea consciente de las condiciones climáticas adversas, como vientos fuertes o racheados que podrían imponer cargas horizontales adicionales y afectar a la estabilidad de la estructura. No lo utilice si el clima afecta el levantamiento y desmonte el sistema o sujételo a una estructura rígida para asegurarse de que no pueda volcarse.
- › No permita que la carga golpee el sistema.

➤ Funcionamiento correcto

Protección de caídas

Esta sección no debe ser leída de forma aislada de todas las demás secciones de este manual. Lea todo el manual antes de usar este producto.

Protección de caídas: Este producto ha sido probado y cumple con los requisitos de la norma EN795:2012 Equipo de protección personal de caídas - Dispositivos de anclaje, sujeto a la configuración del producto y el brazo de grúa que se utilice.

Cuando se utiliza para la protección de caídas, el operador debe utilizar un arnés corporal y un amortiguador que cumpla con las normas y regulaciones nacionales pertinentes y que limite la fuerza máxima permitida (f.m.p.) a 6kN.

Cada levantamiento de personal debe ser planificado apropiadamente, y todas las pesas deben ser claramente conocidas junto con el WLL y las restricciones de todos los componentes del sistema personal de protección de caídas.

Las capacidades indicadas en el cuadro siguiente se aplican únicamente a los sistemas de alcance estándar. Si no está seguro de su sistema, consulte las etiquetas de serie, la información rellena en la página 31 o consulte a su proveedor. Existen versiones personalizadas del sistema adaptadas a las necesidades específicas de levantamiento. Estas versiones están designadas con una letra "C" al final del número de producto en la etiqueta de serie adherida a cada producto.

Notas adicionales para el funcionamiento correcto

- Asegurarse de que se utilicen cabrestantes y placas de conexión adecuadas y con la calificación apropiada para todas las aplicaciones.
- El dispositivo de protección de caídas solo debe fijarse en el punto de levantamiento indicado en la columna.
- Nunca se aleje de la estructura mientras esté conectado al equipo (ya sea mediante un cabrestante o un bloque de protección de caídas)
- Al utilizar el brazo de grúa como anclaje de protección de caídas, asegúrese de que haya un espacio adecuado de caída cuando trabaje en altura.
- Considere siempre los efectos potenciales de bordes afilados, reactivos químicos, conductividad eléctrica, corte, abrasión, exposición climática sobre las cuerdas de salvamento de protección de caídas y el efecto de las fuerzas de compensación como resultado de caídas de péndulo.
- Cuando las regulaciones lo requieran, cada instalación debe ser aprobada por una persona calificada.

Advertencia

- Cuando se utiliza el brazo de grúa junto con productos de protección de caídas de otros fabricantes, es esencial leer las instrucciones de esos productos para comprobar su idoneidad y las restricciones de uso.
- REID Lifting no recomienda que el brazo de grúa se utilice para el levantamiento de materiales y miembros del personal al mismo tiempo.
- Es esencial para la seguridad que el producto sea retirado de su uso inmediatamente y que no se vuelva a utilizar hasta que una persona competente confirme por escrito,
 - 1) cualquier duda que surja sobre su condición de uso seguro o;
 - 2) que se ha usado para detener una caída.

IRATA [Asociación Comercial Internacional de Acceso por Cuerda]

Este producto es adecuado para el acceso por cuerda y se ha probado con una carga estática de 15kN según los requisitos de prueba del código internacional de prácticas (ICOP) de la IRATA.

La información que figura a continuación se basa en las recomendaciones de REID Lifting y no exime al usuario de la responsabilidad de cumplir las regulaciones y normas pertinentes que son válidas en los respectivos países y regiones donde se utiliza el sistema.

Antes de cada uso inspeccione el ensamblaje y todos los componentes de carga para detectar defectos visuales según la siguiente lista,

- Asegúrese de que el perno universal, el brazo pescante y la columna estén libres de abolladuras o hendiduras.
- Asegúrese de que el perno universal, el brazo pescante y la columna no muestren ningún signo de deformación.
- Asegúrese de que no hay alargamiento de los agujeros del brazo pescante y que las inserciones no se han aflojado.
- Asegúrese de que los pasadores de horquilla del brazo pescante estén rectos y libres de daños.
- Asegurarse de que las poleas giren libremente y que no haya daños visibles.
- Asegúrese de que no haya pernos flojos.
- Verifique cualquier base o accesorio para ver si hay signos de daño.

Pruebe la rotación libre del perno universal y asegúrese de que está totalmente encajado en la base. Para comprobar si el perno universal está totalmente encajado, asegúrese de que el rodamiento inferior en la parte inferior de la columna esté a ras con la parte superior de la base.

Inspecciones regulares

Para garantizar que el producto permanezca en condiciones de funcionamiento seguro debe ser inspeccionado regularmente por una persona competente. Recomendamos que se realicen inspecciones cada 6 meses para el levantamiento de personal y cada 12 meses para el levantamiento de materiales solamente, a menos que las condiciones de trabajo o un perfil de uso adversos dicten períodos más cortos. Los componentes del marco del sistema deben ser revisados para detectar daños, desgaste, corrosión u otras irregularidades. Puede ser necesario desmontar el marco del sistema para llevar a cabo esto. Se debe prestar especial atención a la comprobación de los perfiles para detectar abolladuras, asegurándose de que no haya desgaste o elongación en los agujeros de los pernos y de que la sección del brazo se retrae suavemente.

Las reparaciones necesarias solo deben ser realizadas en un taller especializado autorizado y con piezas de repuesto originales. Se recomienda que una vez inspeccionado o reparado, el dispositivo se marque con la fecha de la próxima inspección.

Las inspecciones son instigadas por el usuario. Si se requiere información detallada sobre los criterios de inspección y prueba, por favor consulte el departamento técnico de su proveedor. El registro de inspección del equipo se incluye en la página 31.

Si el sistema se utiliza en atmósferas explosivas, consulte la sección adicional titulada ATEX.

➤ Inspección y mantenimiento

Mantenimiento y reparación

Para garantizar un funcionamiento correcto, se deben cumplir las condiciones de inspección y mantenimiento. Si encuentra algún defecto, deje de usar el producto inmediatamente.

No se deben hacer alteraciones o adiciones al equipo sin el consentimiento escrito del fabricante. Cualquier reparación debe realizarse de acuerdo con los procedimientos del fabricante.

Se recomienda mantener el equipo en condiciones limpias y secas. Se sugiere limpiarlo con una esponja o un paño con agua tibia y jabón, enjuagarlo y dejarlo que seque.

Almacenamiento y transporte

Al transportar los componentes, tome nota de todas las consideraciones de manejo manual.

No arroje el producto al suelo ni apile ningún artículo sobre el mismo.

Colóquelo siempre con cuidado y seguridad en el suelo para no dañar el equipo.

Bases

Los brazos de grúa de REID deben ser anclados a una superficie/base estructural adecuada capaz de soportar la carga aplicable. Recomendamos encarecidamente que un ingeniero estructural lo valide antes de la instalación del producto.

Este producto puede suministrarse con una de las bases especificados a continuación (solo las bases suministrados por REID Lifting están aprobadas para su uso con este producto):

- La base de montaje en superficie es para uso en superficies horizontales planas. Se puede instalar en hormigón mediante anclajes unidos con resina o en estructura de acero con pernos.
- La base de montaje lateral se puede instalar usando anclas adheridas con resina o anclas mecánicas.
- La base de montaje de puente se puede instalar en estructuras de acero y en pasarelas.
- Las bases de fundición y resina se pueden fundir en hormigón nuevo o adherir con resina en hormigón existente.



Montaje en superficie



Montaje lateral



Montaje de puente



Fundido y unido con resina

Instalación de bases

La instalación de bases solo la debe realizar una persona calificada, con la capacidad de especificar los anclajes, la resina y los sujetadores necesarios para garantizar una instalación segura para su uso. Si tiene alguna duda sobre el cálculo de cargas, por favor póngase en contacto con su representante de REID Lifting.

Dependiendo del tipo de base, hay varias opciones de instalación diferentes. Si se utilizan pernos para la instalación, estos deben ser de grado mínimo 8,8 BZP o si son inoxidables, de grado A4 o equivalente.

Al instalar la base, es importante asegurarse de que la cara superior esté lo más nivelada posible, con una desalineación no superior a 3 grados de la horizontal.

Nota: La información específica del lugar relativa a la instalación de los brazos de grúa de REID NO PUEDE detallarse en este manual de instrucciones, ya que cada lugar/estructura es diferente. Un ingeniero cualificado DEBE diseñar y aprobar cada instalación basándose en los requisitos mínimos de montaje, la información del lugar y la experiencia.

Requisitos mínimos de montaje

La estructura de soporte y la base instalada deben ser capaces de soportar lo siguiente:

- ▶ Para el personal, 12 kN como máximo del dispositivo radio en todas las direcciones de carga en el peor de los casos.
- ▶ Para acceso por cable, 15 kN como máximo del dispositivo radio en todas las direcciones de carga en el peor de los casos.
- ▶ 150% de la capacidad del material al alcance máximo del dispositivo en todas las direcciones de carga previstas en el peor de los casos.

Para requisitos más detallados, por favor póngase en contacto con REID Lifting.

Verificación de la instalación

Recomendamos que la instalación de la base se someta a prueba antes de su uso inicial, especialmente cuando se utilicen anclas unidas con resina. Al verificar la instalación, las pruebas deben ser a no más del 125% de la capacidad del material a su máximo alcance. Todas las pruebas deben realizarse en todas las direcciones de carga previstas para el peor de los casos, sostenidas durante 3 minutos.

Si no se puede probar la instalación de la base, cada anclaje se debe aislar y probar individualmente aplicando la tensión y carga de cizallamiento aplicables. Contacte con REID para obtener más detalles.

Tras las pruebas iniciales de verificación de la instalación de la base, recomendamos un examen visual periódico en lugar de pruebas de sobrecarga de la base o del brazo de grúa. Si, como resultado del examen visual, se juzga que es necesario realizar una prueba de carga, recomendamos una prueba de carga del 100% y ciertamente no más del 125%.

ATEX

Este producto ha sido diseñado para su uso en atmósferas explosivas de acuerdo con los siguientes requisitos e información. Cualquier uso que difiera o supere esto se considera incorrecto y REID Lifting Ltd no aceptará ninguna responsabilidad por los daños que resulten de una aplicación falsa. El riesgo es exclusivo del usuario. Si el producto se ha personalizado de alguna manera, puede que no cumpla con las normas y ya no sea adecuado para su uso en atmósferas explosivas. Si este es el caso, el producto no tendrá ninguna de las marcas a continuación. En caso de duda, póngase en contacto con su representante de REID.

Clasificación [zona 2]

Como estándar, el producto cumple los requisitos de los equipos de la categoría 3 para su uso en atmósferas explosivas de la zona 2, proporcionando un nivel normal de protección cuando es improbable que se produzcan mezclas de aire y gases, vapores o nieblas o por aire y polvos o, si se producen, es probable que solo lo hagan con poca frecuencia y durante un breve período de tiempo.

El producto tendrá la siguiente identificación en la etiqueta de serie:

Como estándar para entornos de zona 2:

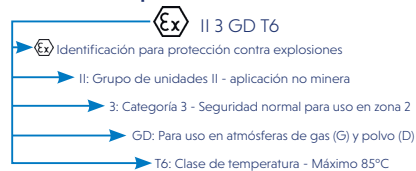

Clasificación [zona 1]

Disponible como una actualización, el producto puede suministrarse para cumplir los requisitos del equipo de Categoría 2 para uso en atmósferas explosivas de zona 1, proporcionando un alto nivel de protección donde es probable que se produzcan mezclas de aire y gases, vapores, nieblas o por mezclas de aire y polvo.

El producto tendrá la siguiente identificación en la etiqueta de serie:

Como una actualización para uso en entornos de zona 1:

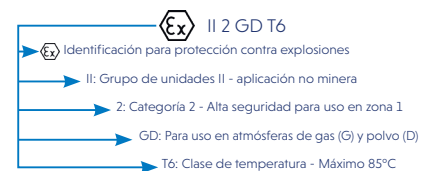

Formación de chispas

Existe un mayor peligro de ignición cuando ciertos emparejamientos de materiales chocan, a saber, acero no resistente a la corrosión o hierro fundido contra aluminio, magnesio o aleaciones perfitentes. Esto se aplica especialmente en el caso de óxido u óxido de superficie. Por lo tanto, al ensamblar el producto e insertar los componentes de sujeción, estos deben estar libres de óxido y desechos de cualquier tipo. Como se indicó anteriormente, se debe tener cuidado para garantizar que el producto se maneje de manera adecuada, que nunca se derribe y que se coloque con cuidado en el suelo.

REID recomienda el uso de herramientas resistentes a la corrosión al ensamblar este producto para evitar la posibilidad de que se produzcan chispas.

Electricidad estática

Para las aplicaciones de las zonas 1 y 2, existe el riesgo potencial de que la acumulación de electricidad estática provoque una chispa de incentivo. Aunque el riesgo de tal ignición es improbable, el sistema debe conectarse a tierra durante el ensamblaje y el uso. Las bases deben estar en contacto directo con el suelo y no debe haber ninguna membrana que separe la base del suelo. Si no se puede garantizar la ruta a tierra de la estructura, se debe utilizar un cable de tierra.

Inspección, mantenimiento y reparación

Se debe prestar especial atención a los depósitos de polvo en la estructura, sobre todo en las zonas en que los perfiles entran en contacto, y se debe limpiar y tener cuidado de no aplicar materiales que puedan crear cargas electrostáticas.

Además, se debe comprobar que el perno universal gire libremente y asegurar que el rodamiento inferior esté fijado a la estructura sin posibilidad de que se acumulen escombros entre las superficies de contacto.

La estructura está construida predominantemente de aluminio que no se oxida. Sin embargo, hay componentes de acero que se utilizan en todas partes. Estos son los cierres, grillos de ancla y bases. Cuando haya indicios de depósitos de óxido en la estructura de aluminio, debe limpiarse como se indica arriba y, cuando haya indicios de óxido en un componente de acero, ese componente debe retirarse del uso y la estructura no debe utilizarse hasta que se instale un sustituto.

Si se utiliza el producto en atmósferas explosivas, además de la información de inspección y mantenimiento regular mencionada anteriormente, deben seguirse estas instrucciones adicionales:

Las inspecciones deben ser instigadas por el usuario antes de cada uso si se utiliza en una atmósfera potencialmente explosiva.

Las inspecciones y el mantenimiento deben realizarse a una distancia segura de una atmósfera explosiva.

➤ Instrucciones de ensamblaje

El T DAVIT y sus componentes se describen en la siguiente imagen.

El uso de una extensión de base es opcional y el tipo de base puede variar entre un montaje en superficie, un montaje lateral, un montaje de puente, fundido o con resina, dependiendo de la aplicación. El T DAVIT que se muestra es una versión con cabestrante, pero también hay una variante sin cabestrante.

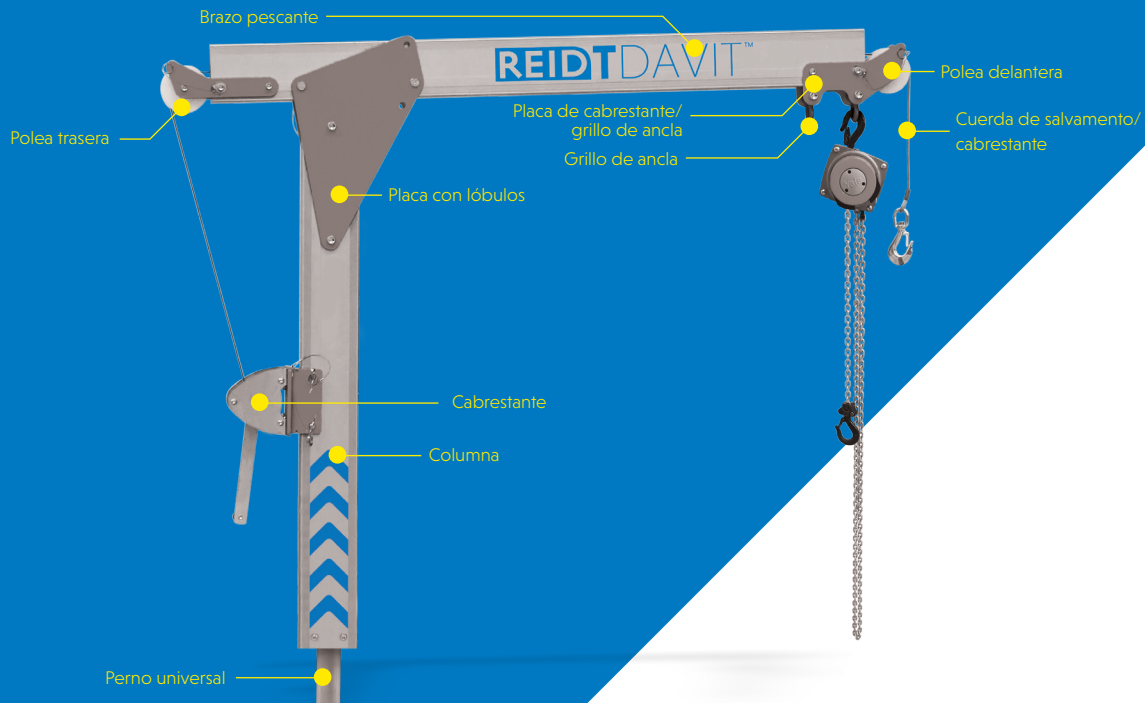

Se debe usar un equipo de protección personal adecuado:
➤ **Guantes** ➤ **Calzado de seguridad** ➤ **Casco protector**

Ensamblaje del T DAVIT



Se muestra la base en montaje en superficie.
Si utiliza una extensión de base, proceda a instalarla primero.
Puede ser necesario utilizar una escalera.

- Inserte el T DAVIT en la base como se muestra

Ensamblaje del cabrestante

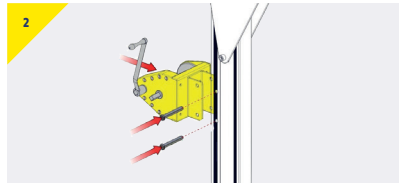

El cabrestante de la imagen es solo para fines ilustrativos; la instalación real del cabrestante puede ser diferente. Contacte con su representante de ventas de REID para más detalles.

- Acople el cabrestante a la columna y asegúrelo con pasadores.

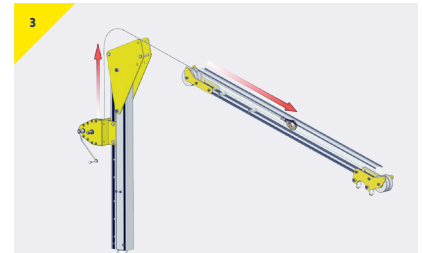

- Desenrolle suficiente cuerda para disponerla a lo largo del brazo pescante mientras permanece al nivel del suelo.
- Disponga la cuerda sobre las poleas y a través del brazo pescante como se muestra.
- Los pasadores de retención de la cuerda se deben retirar para encajar la cuerda en la polea y luego reinsertarlos asegurándose de que estén seguros.

Ensamblaje del brazo pescante

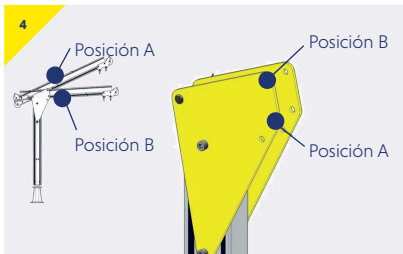

- El brazo pescante del T DAVIT puede ser ensamblado en 2 posiciones como se muestra.
- Asegúrese de que se elige la configuración correcta en esta etapa.

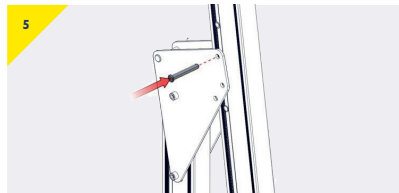

Si se utiliza una extensión de base, puede ser necesario el uso de una escalera.

- Coloque el brazo pescante en la ubicación elegida e inserte el pasador de horquilla.

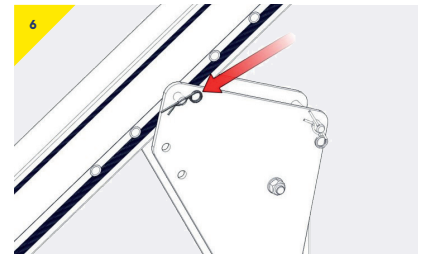

- Asegure el pasador con el clip de retención R.

> Instrucciones de ensamblaje

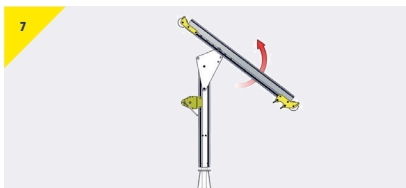

En algunas circunstancias, el cabrestante se puede utilizar para girar el brazo pescante en línea e insertarlo en el pasador.

- > Gire el brazo pescante como se ilustra.

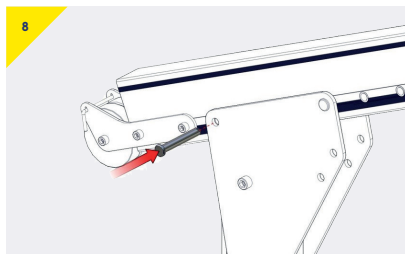

- > Inserte el pasador de horquilla para sostener el peso del brazo pescante.

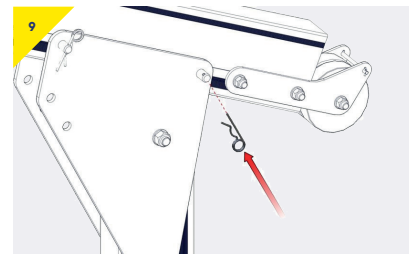

- > Asegure el pasador con el clip R.
- > Para el desmontaje, invierta los pasos 1 a 9.

Variantes y opciones.

➤ Tipo VW

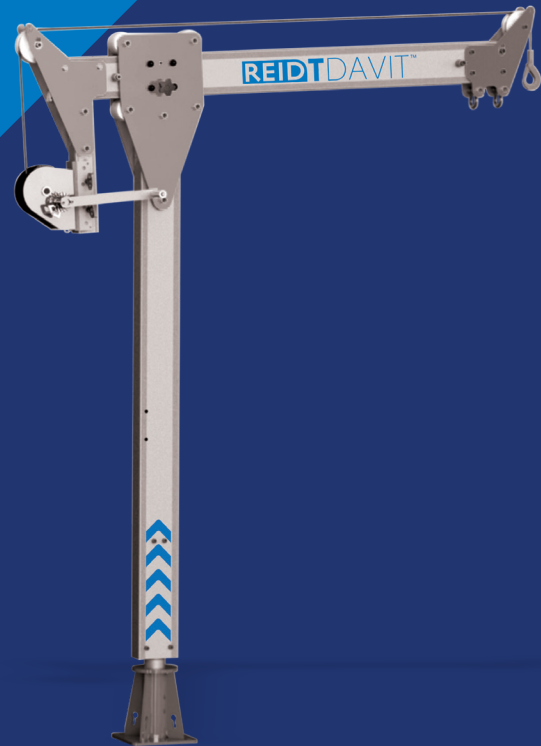

➤ Instrucciones de ensamblaje

El IT DAVIT Tipo VW y sus componentes se describen en la siguiente imagen.

El uso de una extensión de base es opcional y el tipo de base puede variar entre un montaje en superficie, un montaje lateral, un montaje de puente, fundido o con resina, dependiendo de la aplicación.

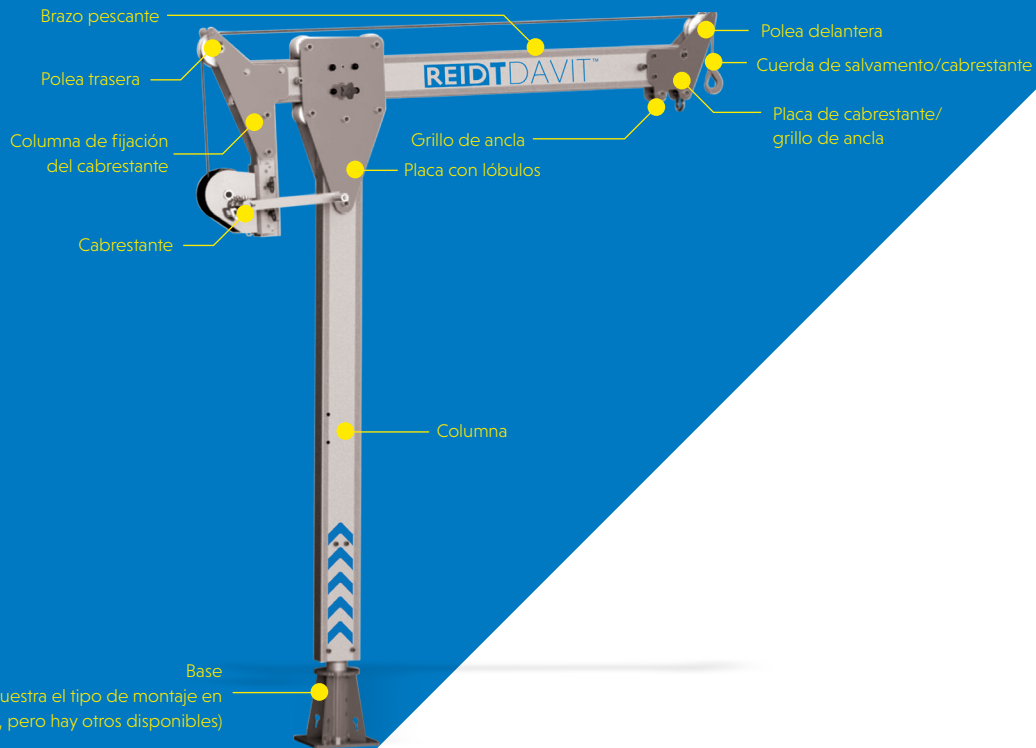

Se debe usar un equipo de protección personal adecuado:
➤ **Guantes** ➤ **Calzado de seguridad** ➤ **Casco protector**

Ensamblaje del T DAVIT Tipo VW

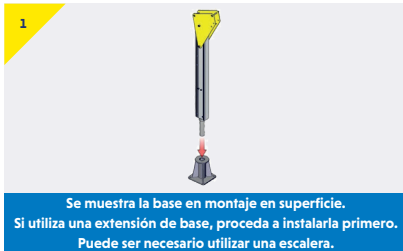

Se muestra la base en montaje en superficie.
Si utiliza una extensión de base, proceda a instalarla primero.
Puede ser necesario utilizar una escalera.

- Inserte el T DAVIT en la base como se muestra

Ensamblaje del brazo pescante

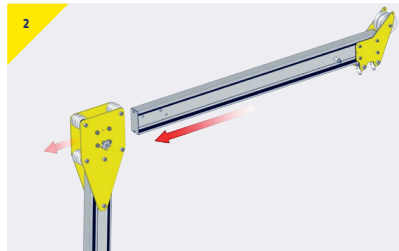

- Coloque el brazo pescante entre los rodillos y deslícelo para encajarle en su sitio.

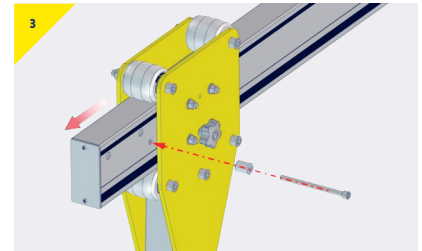

- Inserte y sujete el perno y el espaciador como se muestra.
- Esto actuará como un tapón para evitar que el brazo pescante se desprenda.

Ensamblaje del cabrestante

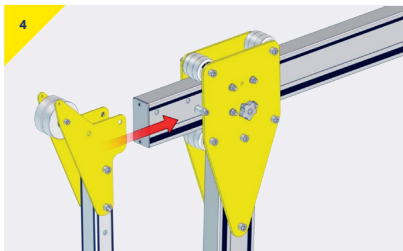

- Coloque la columna de sujeción del cabrestante en el brazo pescante como se muestra.

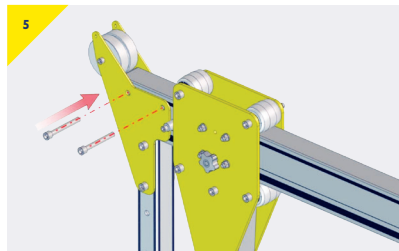

- Asegure la fijación con los pernos y tuercas suministrados.

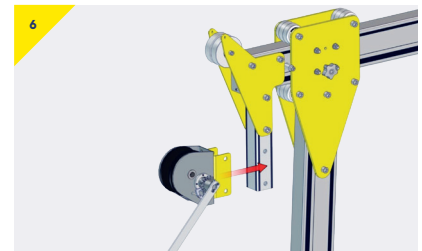

- Coloque el cabrestante y la base en posición.

> Instrucciones de ensamblaje

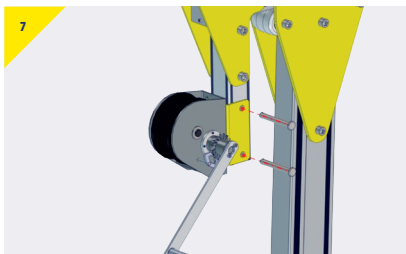

- > Sujete el conjunto con los pasadores suministrados.

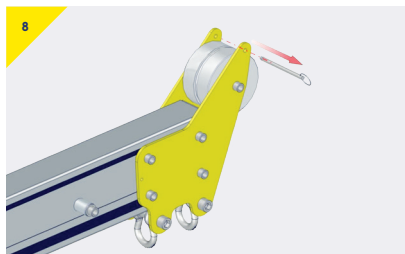

- > Los pasadores de retención de la cuerda se deben retirar antes de colocar la cuerda.

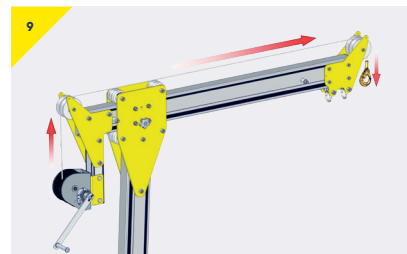

- > Disponga la cuerda sobre las poleas.

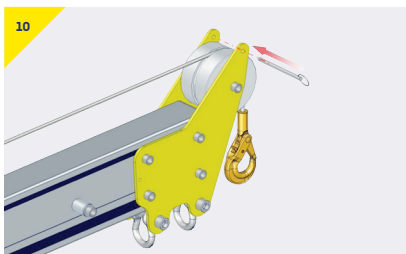

- > Vuelva a insertar los pasadores asegurándose de que permanezcan seguros.
- > Por favor, consulte el manual de instrucciones del cabrestante antes de usarlo.

Variantes y opciones.

➤ Tipo T

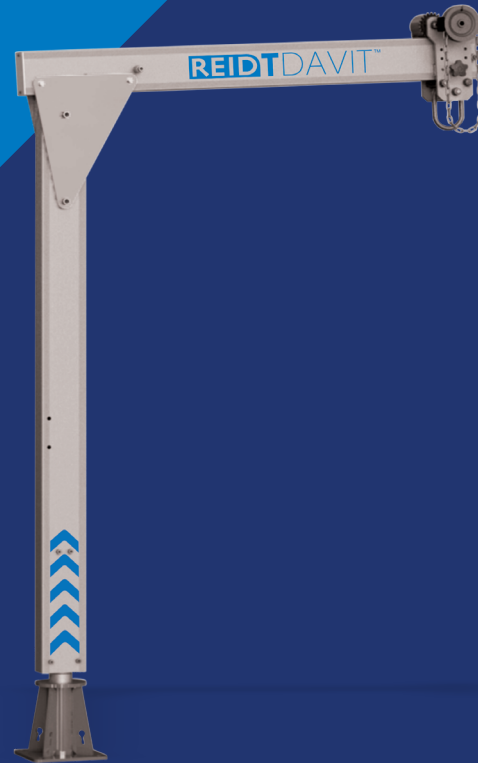

➤ Instrucciones de ensamblaje

El IT DAVIT Tipo T y sus componentes se describen en la siguiente imagen.

El uso de una extensión de base es opcional y el tipo de base puede variar entre un montaje en superficie, un montaje lateral, un montaje de puente, fundido o con resina, dependiendo de la aplicación.

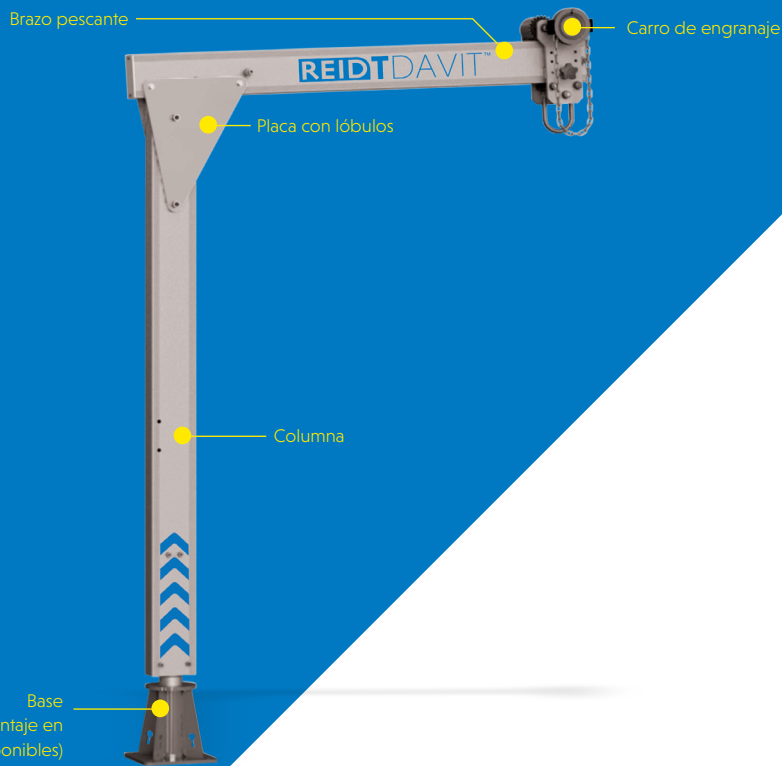

Se debe usar un equipo de protección personal adecuado:
➤ **Guantes** ➤ **Calzado de seguridad** ➤ **Casco protector**

Ensamblaje del T DAVIT Tipo T

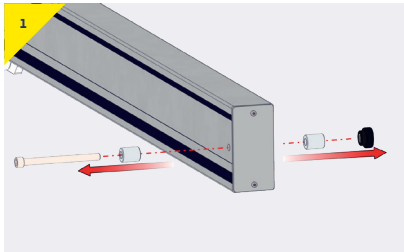

- Retire el perno y el espaciador en la parte delantera del brazo pescante.

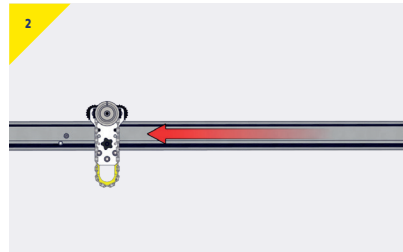

- Disponga el carro del brazo pescante sobre el extremo del brazo pescante.

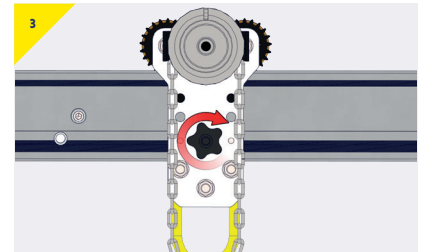

- Bloquee el carro con el freno de fricción aproximadamente en la posición central.

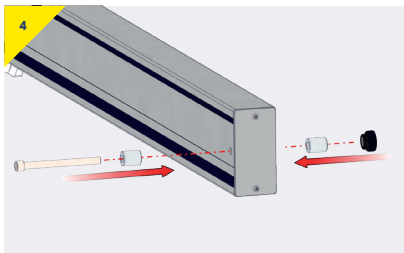

- Vuelva a insertar el perno y el espaciador asegurándose de que permanezcan seguros.



- Inserte la columna del T Davit en la base.

➤ Instrucciones de ensamblaje

Ensamblaje del brazo pescante

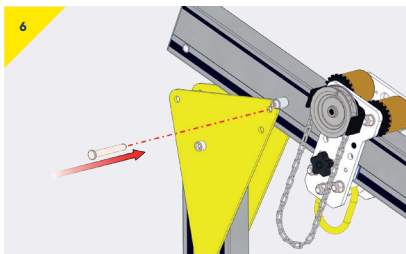

- Coloque el brazo pescante en la columna e inserte el pasador de horquilla para sostener el peso del brazo pescante.

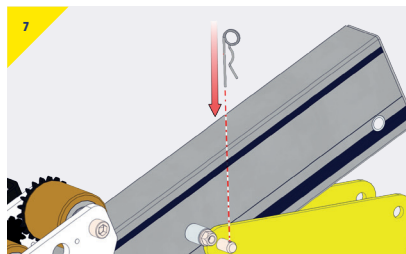

- Asegure el pasador con el clip de retención R.



- Gire el brazo pescante como se ilustra.

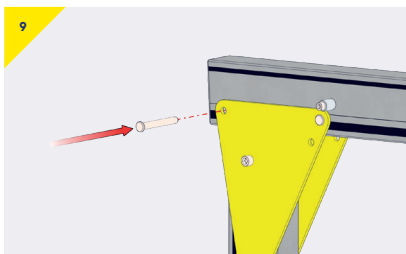

- Inserte el pasador de horquilla trasero.

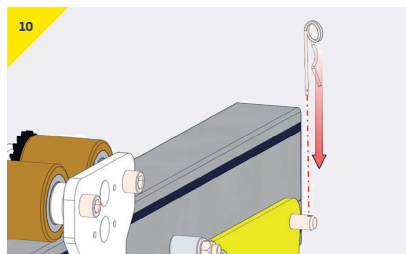

- Asegure el pasador con el clip de retención R.



- El T Davit está ahora en posición vertical.

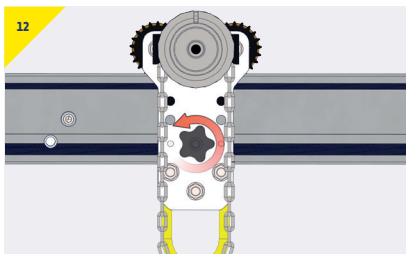

- Libere el freno del carro.

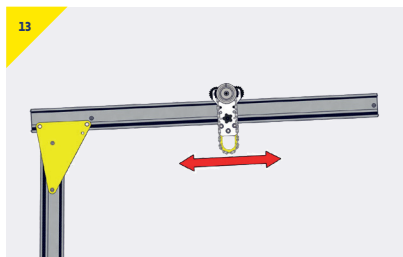

- Use la cadena de mano para mover el carro a lo largo del brazo pescante.

> Dimensiones

TDAVIT[®]

Tipo W

- A** Radio A
- B** Radio B
- C** Altura de levantamiento A
- D** Altura de levantamiento B
- W1** Posición del cabrestante 1
- W2** Posición del cabrestante 2
- W3** Posición del cabrestante 3
- W4** Posición del cabrestante 4
- W5** Posición del cabrestante 5
- P1** Altura de la posición del pasador 1
- P2** Altura de la posición del pasador 2

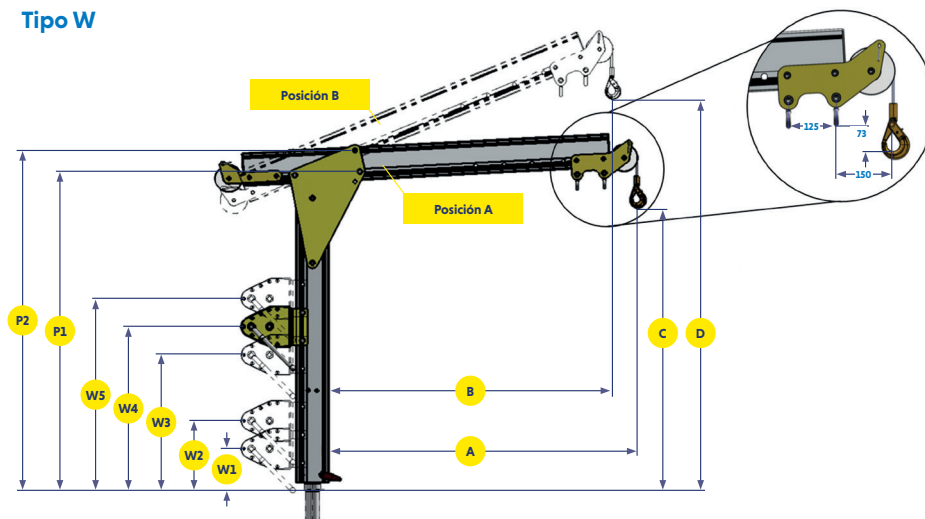

OPCIÓN DE BRAZO PESCANTE		0		1		2		3		4					
POSICIÓN	A	B	A	B	A	B	A	B	A	B					
RADIO [MM]	800	740	1000	925	1200	1110	1600	1485	2000	1855					
CAPACIDAD DE CARGA [KG]	600		500		500		375		300						
PESO [KG]	11.5		12		13		16		19						
DIMENSIÓN	C	D	C	D	C	D	C	D	C	D	Peso [kg]	POSICIÓN DEL CABRESTANTE		P1	P2
1	800	1050	810	1125	820	1200	840	1345	860	1500	20	W1	220	980	1080
												W2	320		
2	980	1230	990	1305	1000	1380	1020	1525	1040	1680	21	W1	220	1165	1265
												W2	320		
												W3	675		
3	1290	1540	1300	1615	1310	1690	1330	1835	1350	1990	23	W1	220	1475	1575
												W2	320		
												W3	675		
												W4	775		
4	1605	1855	1615	1930	1625	2005	1645	2150	1665	2305	25	W3	675	1790	1890
												W4	775		
												W5	875		
5	1915	2165	1925	2240	1935	2315	1955	2460	1975	2615	28	W5	875	2100	2200

Las dimensiones corresponden al modelo con cabrestante tipo gancho.

*Radios alcanzados al 75% de capacidad.

> Dimensiones

TDAVIT™

Tipo S

- A** Radio A
- B** Radio B
- C** Altura de levantamiento A
- D** Altura de levantamiento B
- P1** Altura de la posición del pasador 1
- P2** Altura de la posición del pasador 2

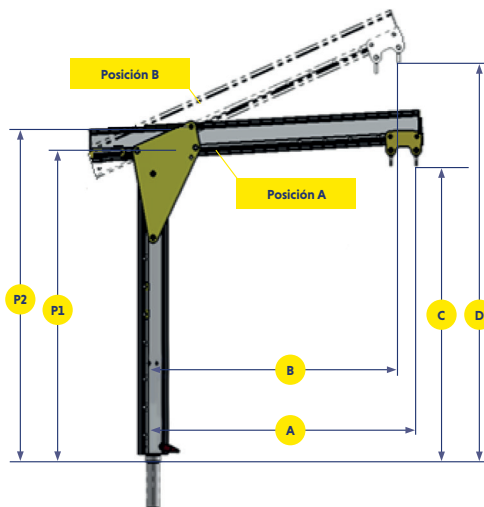

		OPCIÓN DE BRAZO PESCANTE		0	1	2	3	4						
POSICIÓN		A	B	A	B	A	B	A	B	A	B			
RADIO [MM]		650	590	850	775	1050	960	1450	1335	1850	1705			
CAPACIDAD DE CARGA [KG]		600		500		500		375		300				
PESO [KG]		9		10		11		14		17				
DIMENSIÓN		C	D	C	D	C	D	C	D	C	D	Peso [kg]	P1	P2
OPCIÓN DE COLUMNA	1	880	1100	890	1175	900	1250	920	1395	940	1550	20	980	1080
	2	1060	1280	1070	1355	1080	1430	1100	1575	1120	1730	21	1165	1265
	3	1370	1590	1380	1665	1390	1740	1410	1885	1430	2040	23	1475	1575
	4	1685	1905	1695	1980	1705	2055	1725	2200	1745	2355	25	1790	1890
	5	1995	2215	2005	2290	2015	2365	2035	2510	2055	2665	28	2100	2200

*Radios alcanzados al 75% de capacidad.

➤ Calidad y seguridad

Regulaciones, normas y directivas

Este producto cumple con lo siguiente:

- Directiva ATEX - 2014/34/UE
- Directiva de máquinas 2006/42/CE
- Reglamento de EPI (UE) 2016/425
- Reglamento de 1998 sobre la provisión y utilización de equipos de trabajo (S.I. 1998 n°. 2306)
- Reglamento sobre operaciones de levantamiento y equipo de levantamiento de 1998 (S.I. 1998 n°. 2307)
- De conformidad con EN795:2012, AS/NZS 5532:2013 y PD CEN/TS 16415:2013

Es esencial que se cumplan las normas de seguridad del país respectivo para el uso de equipos de levantamiento manual.

Acreditaciones

La calidad y la seguridad están centradas en el espíritu de REID Lifting donde nos comprometemos a mantener los más altos estándares. Teniendo esto en cuenta, hemos emprendido acreditaciones externas para asegurarnos de mantenernos centrados en lo que es importante para nuestros clientes y usuarios, y adelantarnos a las tendencias y desarrollos del mercado.

REID Lifting es objeto de una auditoría continua por parte de Lloyds Register Quality Assurance (LRQA) para la aprobación de su Sistema de Gestión Integrado que combina la gestión de los sistemas de calidad, las cuestiones ambientales y las prácticas de salud y seguridad dentro de la empresa.

- ISO 9001:2015 - Sistema de gestión de la calidad que evalúa la capacidad de una organización para suministrar de forma coherente productos que cumplan los requisitos de los clientes y los requisitos reglamentarios aplicables, y tiene por objeto aumentar la satisfacción de los clientes.
- ISO 14001:2015 - Especifica los requisitos para implementar sistemas de gestión ambiental en todas las áreas de la organización.
- OHSAS 18001:2007 - Sistema de gestión de la salud y la seguridad en el trabajo.

- Membresía LEEA - REID Lifting es miembro de pleno derecho de la Lifting Equipment Engineers Association (Asociación de Ingenieros de Equipos de Levantamiento) (membresía LEEA 000897). REID Lifting se ajusta a los objetivos principales de la asociación, que es lograr los más altos estándares de calidad e integridad en las operaciones de los miembros. Las calificaciones de ingreso son exigentes y se aplican estrictamente a través de auditorías técnicas basadas en los requisitos técnicos para los miembros.
- IRATA - REID Lifting es miembro asociado de la Industrial Rope Access Trade Association (Asociación comercial de acceso a cuerdas industriales) (número de membresía internacional de IRATA 148). REID Lifting trabaja de acuerdo con el código de práctica de IRATA y, al hacerlo, contribuye a promover el desarrollo de sistemas seguros.

Conformité Européenne [CE] y UK Conformity Assessed [UKCA]

Los productos de REID Lifting han sido diseñados, probados y verificados (según corresponda) por la Conformité Européenne y la UK Conformity Assessed. Esto certifica que los productos de REID Lifting cumplen con las exigencias de las directivas y los reglamentos europeos y británicos sobre requisitos de salud y seguridad. La prueba de tipo CE para este dispositivo ha sido realizado por SGS United Kingdom Ltd, 202b, Worle Parkway, Westonsuper-Mare, BS22 6WA, Reino Unido (organismo CE n.º 0120) de conformidad con el Módulo B del Reglamento de EPI. El sistema de garantía de calidad de la CE para este dispositivo ha sido llevado a cabo por SGS Fimko Oy, Takomotie 8, FI-00380 Helsinki, Finlandia (organismo CE n.º 0598) y SGS United Kingdom Ltd, 202b, Worle Parkway, Westonsuper-Mare, BS22 6WA, Reino Unido (organismo CE n.º 0120) de conformidad con el Módulo B del Reglamento de EPI (UE) 2016/425 y su incorporación a la legislación británica y modificaciones.

Pruebas

Las pruebas y la revisión de los archivos técnicos son parte integral de nuestro proceso de diseño y fabricación. La verificación externa de los productos se lleva a cabo, cuando procede, utilizando organismos notificados aprobados por el gobierno.

Todos los productos han sido probados exhaustivamente. Cada producto se suministra con un certificado de conformidad y un registro individual de examen o prueba exhaustiva.

Idioma

Es esencial para la seguridad del usuario que si este producto se revende fuera del país de destino original, el revendedor proporcione instrucciones de uso, mantenimiento, inspección y reparación en el idioma del país en que se utilizará.

DPI del producto

Los derechos de propiedad intelectual se aplican a todos los productos de REID Lifting Ltd. Hay patentes vigentes, o pendientes, para:

PORTAGANTRY™ | **PORTAGANTRY RAPIDE™** | **PORTADAVIT QUANTUM™** | **TDAVIT™**

Todos los nombres de los productos son marcas comerciales de REID Lifting Ltd:

PORTAGANTRY™ | **PORTAGANTRY RAPIDE™** | **PORTADAVIT™** | **PORTABASE™** | **TDAVIT™** | **PORTAQUAD™**

Etiquetado de productos

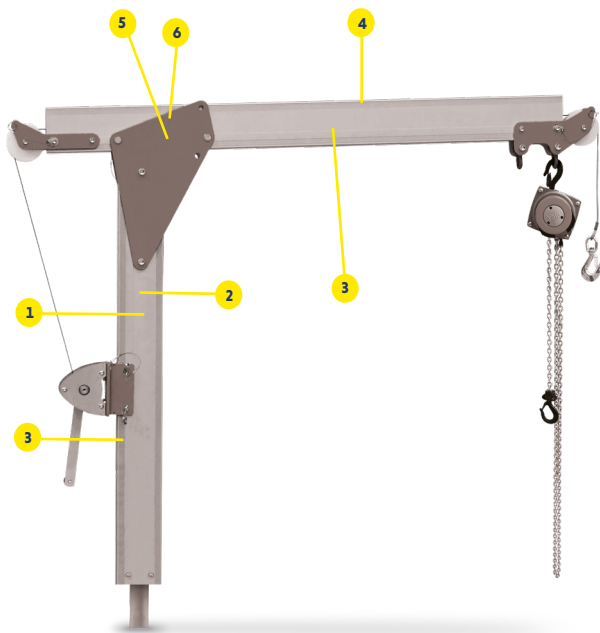

Etiquetado de productos

Las siguientes etiquetas deben estar presentes en el producto y deben ser legibles.

1

2

3

REID DAVIT®

4

WLL 500KG

5

← FRONT

FRONT →

6

⚠ ENSURE PIN FULLY ENGAGED BEFORE USE ⚠



Inserte los datos de los números de serie que se encuentran en el producto en esta tabla:

Marcado

Las etiquetas de serie indican:

- El número de identificación del producto
- El número de serie único del producto
- El límite de carga de trabajo (WLL, por sus siglas en inglés) del dispositivo
- El año de fabricación
- Las normas para las que el dispositivo está aprobado
- La clasificación ATEX del producto (si es aplicable)
- Marcado CE
- Carga mínima de frenado (MBL, por sus siglas en inglés)

Historial de exámenes periódicos y reparaciones

Fecha	Inspeccionado por	Pasa/No pasa	Comentarios

> Contáctenos

Oficina central, Reino Unido

Unit 1 Wyeview
Newhouse Farm Industrial Estate
Chepstow
Monmouthshire
NP16 6UD
Reino Unido

- > +44 (0)1291 620 796
- > enquiries@reidlifting.com
- > www.reidlifting.com

Toda la información aquí contenida está protegida por los derechos de autor de REID Lifting Ltd. Todos los nombres de empresas y productos están protegidos por la marca y el nombre comercial y todos los de REID Lifting Ltd. Los derechos de propiedad intelectual de los productos están protegidos por patentes, patentes pendientes y/o derechos de diseño.

 Impreso con procesos y materiales respetuosos con el medio ambiente.